



// SCALDASALVIETTE ELETTRICI

// ELECTRIC HEATED TOWEL RAIL // Электрические полотенцесушитель

A FUNZIONAMENTO ELETTRICO

ELECTRIC OPERATION

С электрическим приводом

Grado di protezione elemento riscaldante IP64

Electric Element Protection Level IP64

Уровень защиты электрических элементов - IP64

Lunghezza cavo per articoli presa 1200mm

Cable length for wire provided models 1200mm

Длина провода для электрических моделей - 1200 мм.

INT. 365 mm (art. 510)

INT. 410 mm (art. 510/B)

S

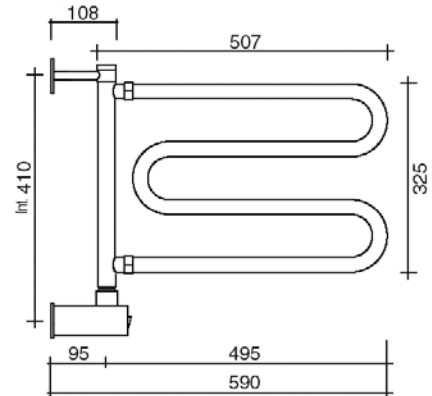

art. 510

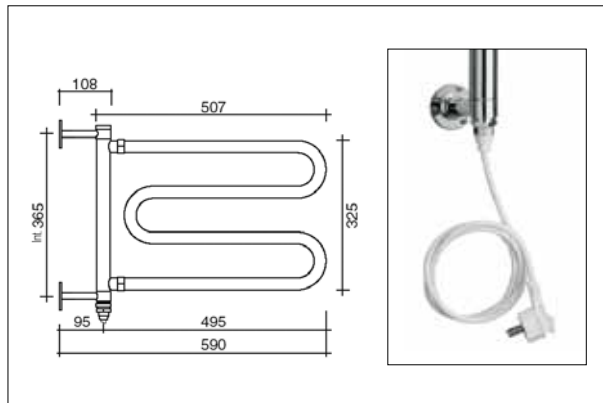

art. 510/B

// VENTO

ART. 510 - 510/B

IT Scaldasalviette girevole, in tubo di ottone tondo Ø25.
RESISTENZA: cartuccia riscaldante
MODULO AGGIUNTIVO: non disponibile
SPORGENZA DAL MURO: 125/590mm
COLLEGAMENTO ELETTRICO: scatola interruttore con tasto on/off
FILO CON PRESA SCHUKO: disponibile

EN Swivel heated towel rail, round brass tube Ø25.
ELECTRIC ELEMENT: heating cartridge
ADDITIONAL MODULE: not available
DISTANCE FROM THE WALL: 125mm / 590mm
STANDARD ELECTRIC CONNECTION: switch box with on/off button
HEATING WIRE WITH SCHUKO PLUG: available

RU Полотенцесушитель поворотный, круглая латунная труба Ø25.
Сопротивление: Нагревательный элемент
Дополнительный модуль: нет в наличии
Выступ/проекция от стены: 125mm / 590mm
Стандартное электрическое соединение: Коробка переключателя с кнопкой включения / выключения
шнур с вилкой schuko: есть в наличии