

Hansgrohe
Памятка

Планировка и монтаж –
также с новыми комплектами ShowerSelect®

iBox® universal

Один для всех

С момента появления на рынке iBox universal остается первой и единственной универсальной скрытой частью для всех смесителей и термостатов Hansgrohe и Acoг. А его функции также многочисленны и разнообразны, как сферы его применения. iBox universal освобождает больше пространства, дает больше свободы движений и планирования в ванной. Кроме того, установка iBox не требует много времени. Неудивительно, что решение iBox universal быстро и уверенно заняло лидирующие позиции на рынке сантехники.

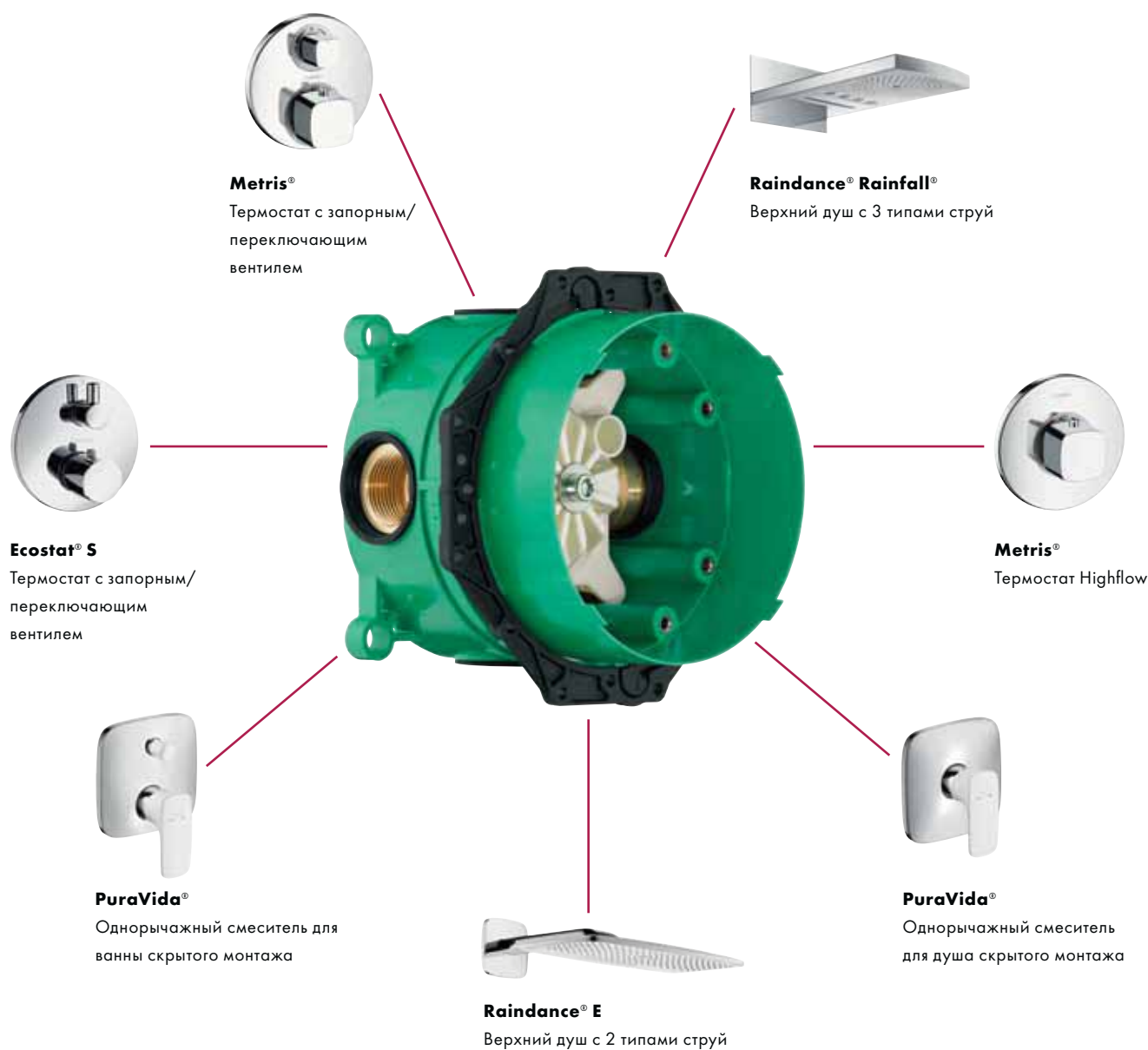

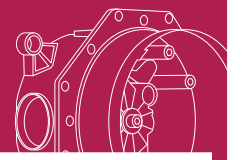

iBox® universal

Скрытая часть – также
для ShowerSelect®

Удовольствие одним нажатием!

iBox universal – решение для скрытого монтажа, прекрасно сочетающееся с новейшей **технологией** Hansgrohe – **Select**. Новая технология подарит вам совершенно незабываемые душевые процедуры: она используется в ручных и верхних душах, в термостатах и позволяет простым нажатием кнопки включить или выключить подачу воды, а также изменить тип душевой струи. Инновационная концепция управления Select также представлена в новых термостатах скрытого монтажа ShowerSelect, установка которых осуществляется на основе iBox universal.

Сделайте выбор в пользу безупречных душевых процедур во время:

- ремонта ванной комнаты и установки системы скрытого монтажа iBox universal
- строительства нового дома
- модернизации ванной комнаты и замены сантехнического оборудования

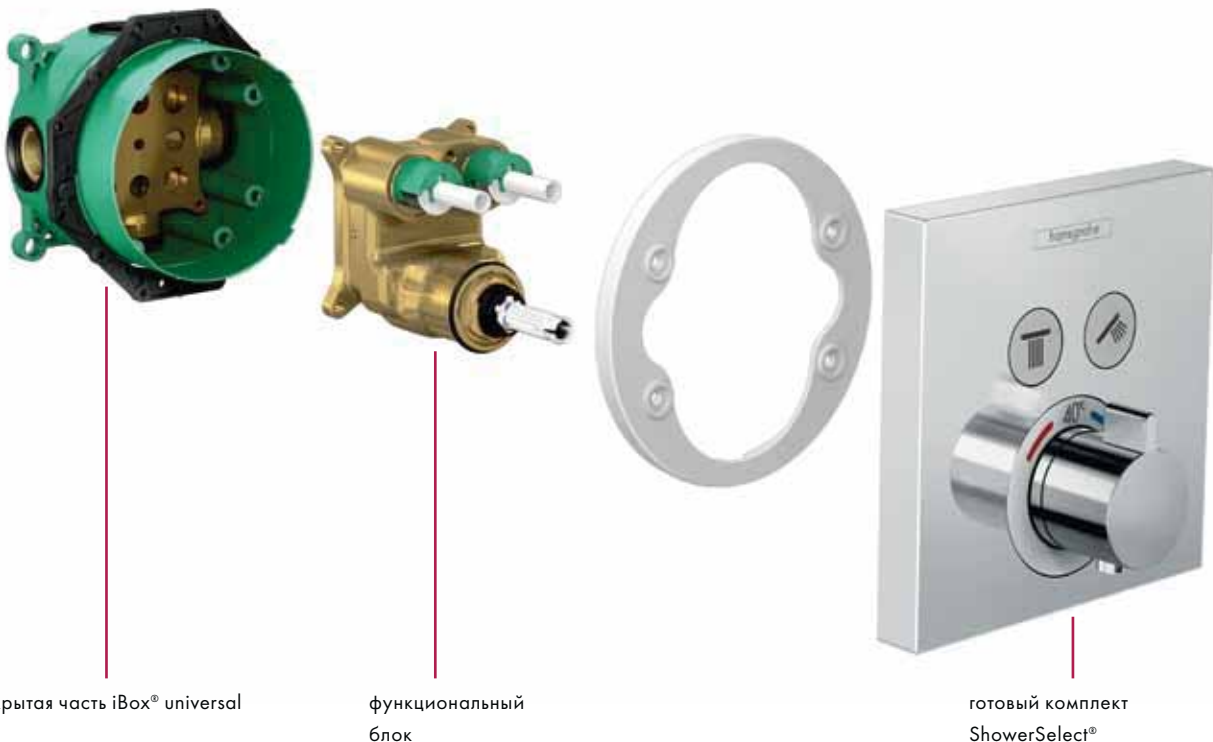

скрытая часть iBox® universal

функциональный
блок

готовый комплект
ShowerSelect®

Как и все решения скрытого монтажа Hansgrohe, новые термостаты ShowerSelect легко совмещаются с iBox universal.

Скрытый монтаж – отличный вариант установки смесителя

При установке изделия с iBox universal смеситель монтируется в стене. Это не только хорошо смотрится, но также оставляет больше свободного места, а значит, позволяет принимать душ с большим удовольствием. Другое преимущество – гибкость в принятии решения при выборе изделия. Во-первых, iBox universal может монтироваться до того, как будет выбрана душевая система. Во-вторых, поскольку базовый комплект является универсальным для изделий скрытого монтажа Hansgrohe, при необходимости и желании сами изделия очень легко заменить.



Внешний монтаж

При внешнем монтаже функциональный блок полностью выведен на поверхность стены. Недостаток этого варианта в том, что изделие занимает больше пространства, а это ограничивает вашу свободу движений, когда вы принимаете душ.



Скрытый монтаж

При скрытом монтаже базовый блок помещается внутрь стены, т.е. под штукатурку. К базовому блоку могут подключаться смесители и душевые системы из разных коллекций.

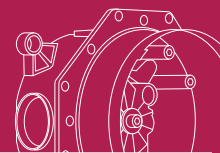

iBox® universal

Преимущества
базового блока

iBox® universal хорош со всех сторон

iBox universal – ваш выбор номер один для скрытой установки. В его пользу говорят как перечисленные особенности, так и многие другие преимущества. Просто просмотрите следующие страницы, чтобы узнать, что iBox universal может предложить вам и вашим клиентам.

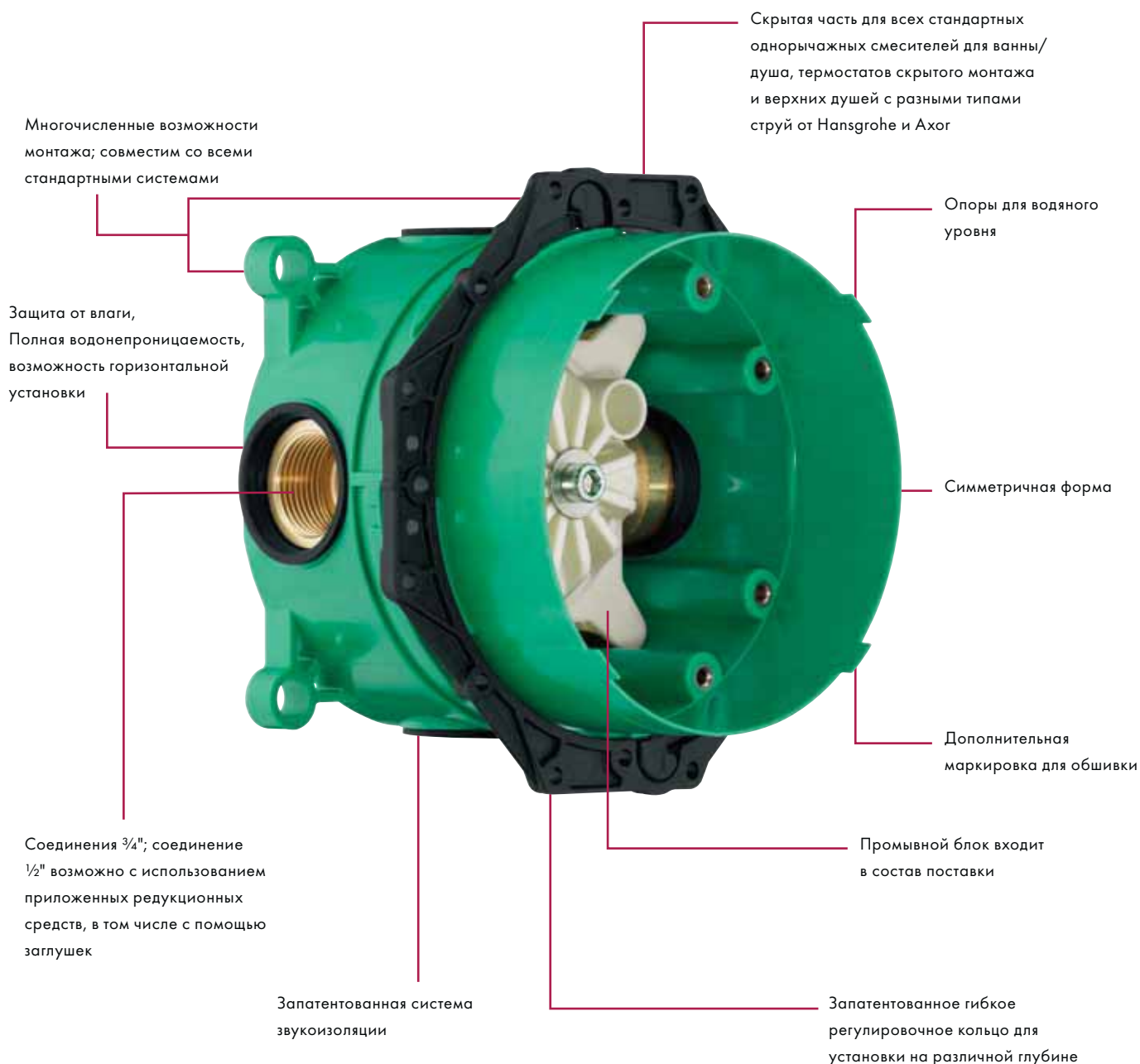

Бесчисленные преимущества iBox® universal

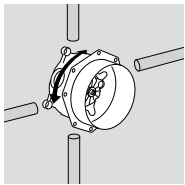

Симметричная установка по кругу

- Симметричная структура; все выходы одинаковы.
- Важно, чтобы холодная вода подводилась справа, а горячая – слева.
- Когда на iBox universal устанавливается смеситель для ванны, предпочтение отдается нижнему выводу воды.
- Когда на iBox universal устанавливается смеситель для душа, используется верхний или нижний выходы воды.

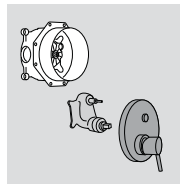

Надежно и экономично

- В комплект скрытой части входит только блок подключения. Функциональный блок доставляется и монтируется позже, вместе с внешней частью.
- Предотвращаются такие проблемы как воровство, загрязнение и последствия заморозков, случающиеся на этапе строительства; дорогостоящее хранение на складе становится ненужным.

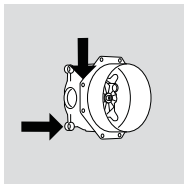

Широкие возможности монтажа

- Сочетается со всеми существующими монтажными системами, типами соединений и арматуры.
- Патентованное гибкое регулировочное кольцо.
- Возможность монтажа на трех уровнях и с соединениями $\frac{3}{4}$ ".
- Возможность монтажа в толстых и гипсокартонных стенах с предустановленной душевой конфигурацией.

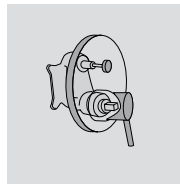

Встроенная защитная комбинация

- При скрытом монтаже однорычажного смесителя для ванны со встроенной защитной комбинацией вместе с изливом на ванну Exafill с гарнитуром слива-перелива, внешний прерыватель трубопровода становится лишним. Это позволяет снизить стоимость монтажа.

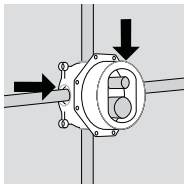

Надежная защита от влаги

- Уплотнители на всех четырех соединениях и на вспомогательной шайбе, обеспечивают полную защиту стен от брызг воды и от влаги.

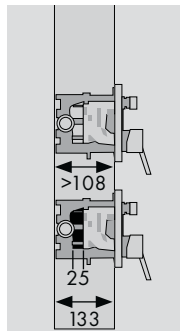

Решения для очень толстых или тонких стен

- Если iBox universal расположен слишком глубоко в стене, между соединителем и функциональным блоком устанавливается удлинитель скрытого узла.
- Удлинитель обеспечивает защиту вплоть до стены и предохраняет стены от сырости.
- Стандартная скрытая часть iBox universal теперь более плоская и лучше подходит для стен с ограниченной глубиной монтажа.

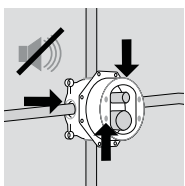

Низкий уровень шума

- Латунный корпус опирается на уплотнение, предотвращающее передачу звука от водопроводящих элементов через стену.
- Вспомогательная шайба соединяется с корпусом iBox universal, а не с функциональным блоком, что предотвращает передачу звука на керамическую плитку.

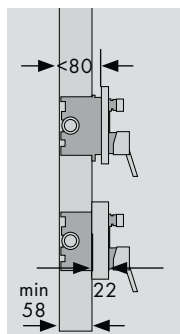

Удлинитель розетки

- Удлинение розетки поможет избежать проблем даже при наличии стен с ограниченной глубиной монтажа.
- Вспомогательная шайба дает возможность устанавливать iBox universal, несмотря на малую толщину стен.

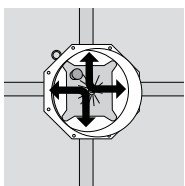

Легкое промывание

- Промывочный блок, который входит в комплект iBox universal, можно устанавливать в разных положениях. Это облегчает процесс промывания труб до места их вхождения в стену, как рекомендовано DIN 1988/EN 1717, часть 2.

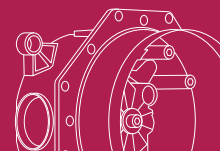

iBox® universal

Преимущества
и сильные стороны

Гибкость, удобная для всех

С момента появления продукта на рынке в 2001 году система iBox universal от компании Hansgrohe задает стандарты в оборудовании для ванных комнат. Надежное универсальное устройство iBox universal предназначено для работы с любыми установочными системами, подключениями и арматурой. Система также предлагает уникальные преимущества, которые оценит как розничный продавец, так и оптовый продавец, работающий с проектами.

Преимущества, которые предлагает iBox® universal розничным продавцам:

- Один базовый комплект позволяет создать 16 функциональных решений
- iBox universal совместим с более чем 200 изделиями Hansgrohe и Acor
- Всего одна позиция для хранения на складе, что сокращает необходимую площадь и затраты
- iBox universal совместим с множеством систем установки, соединений и арматуры
- Долговечность изделия гарантируется отработанными стандартами технической безопасности
- Быстрый и простой монтаж iBox universal позволяет сэкономить время
- iBox – это инновационный фактор успеха. Постоянный спрос и развитие на протяжении 12 лет

Преимущества, которые предлагает iBox® universal в проектном бизнесе:

- iBox universal – разнообразные возможности и точки зрения функциональности и дизайна
- Простота планирования. Один базовый комплект послужит для всех решений; а у вас останется больше времени, чтобы выбрать смеситель
- iBox подходит для частных и общественных объектов и соответствует всем основным международным стандартам
- Подходит для пользовательских решений, предусматривающих до 4 функций
- Проверена временем: система, на которую вы можете положиться

Преимущества, которые предлагает iBox® universal клиентам:

- Больше времени для выбора смесителя
- Красивая ванная комната, где вся техника спрятана за стеной
- Большая свобода движений в душевой
- Простота замены смесителя
- Надежное решение с двенадцатилетней историей

Оптимальный фундамент для новой технологии Select

Термостаты скрытого монтажа ShowerSelect для iBox universal предлагают насладиться инновационной технологией Select, благодаря которой клиент может управлять душевой зоной прикосновением к кнопке. Технология Select радует дизайном и интересной концепцией управления. Все сосредоточено в небольшой кнопке Select. Простого прикосновения к кнопке достаточно для включения и выключения душа и смены типа струи. Технология использует механическое управление, что гарантирует длительный срок работы, а значит, клиент останется доволен!

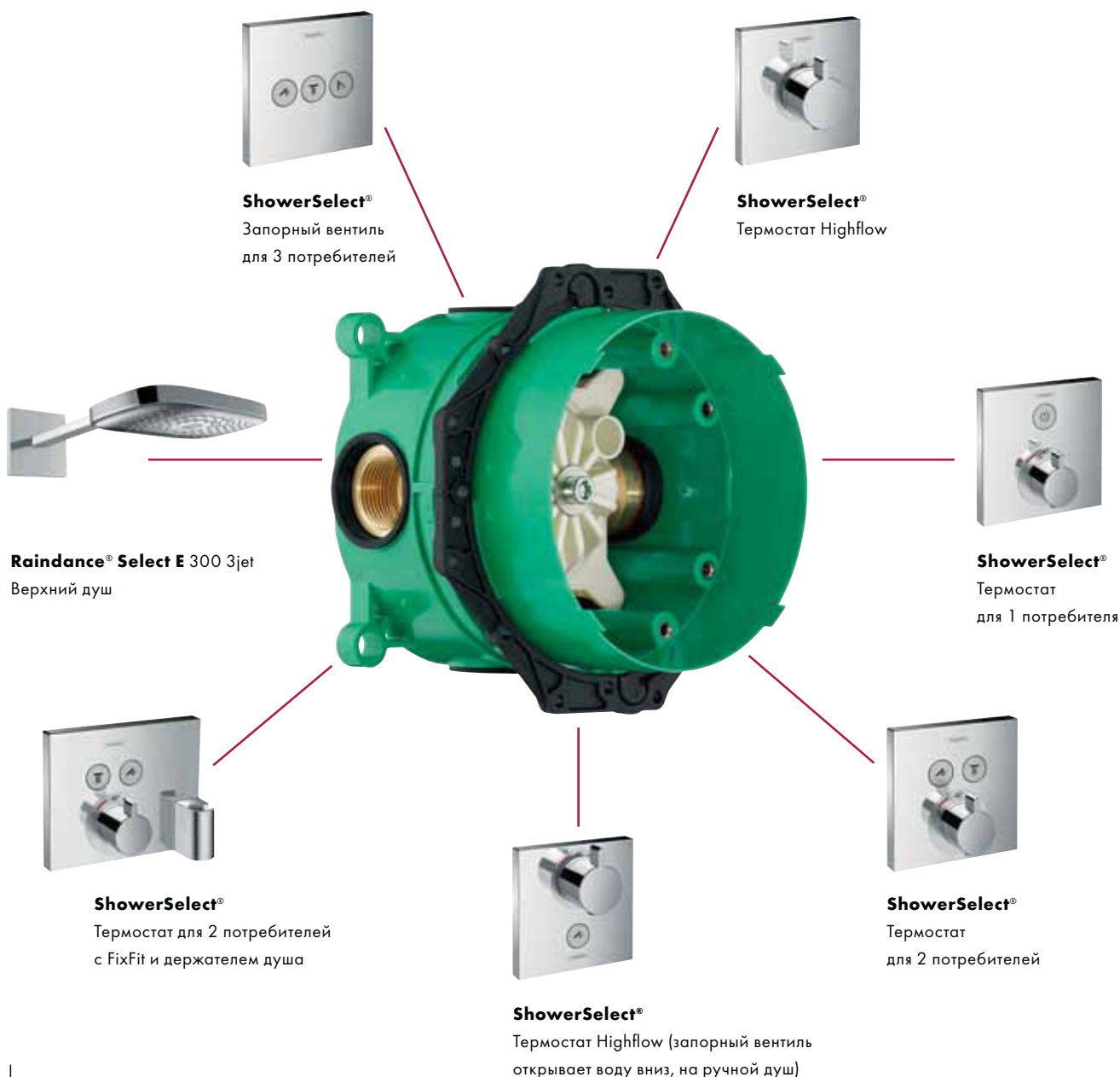

Готовые комплекты ShowerSelect® Абсолютно универсальный дизайн

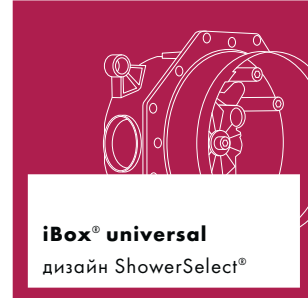

Геометричная форма идеально сочетается с современной ванной комнатой. Утапливаемые кнопки отлично вписываются в общую картину. Гармоничное управление для тех, кто желает получить удовольствие от душа. Новый интеллектуальный комплект ShowerSelect привлекателен не только своим внешним видом, но и функциональным совершенством. Решение, которое обязательно оценят ваши клиенты!

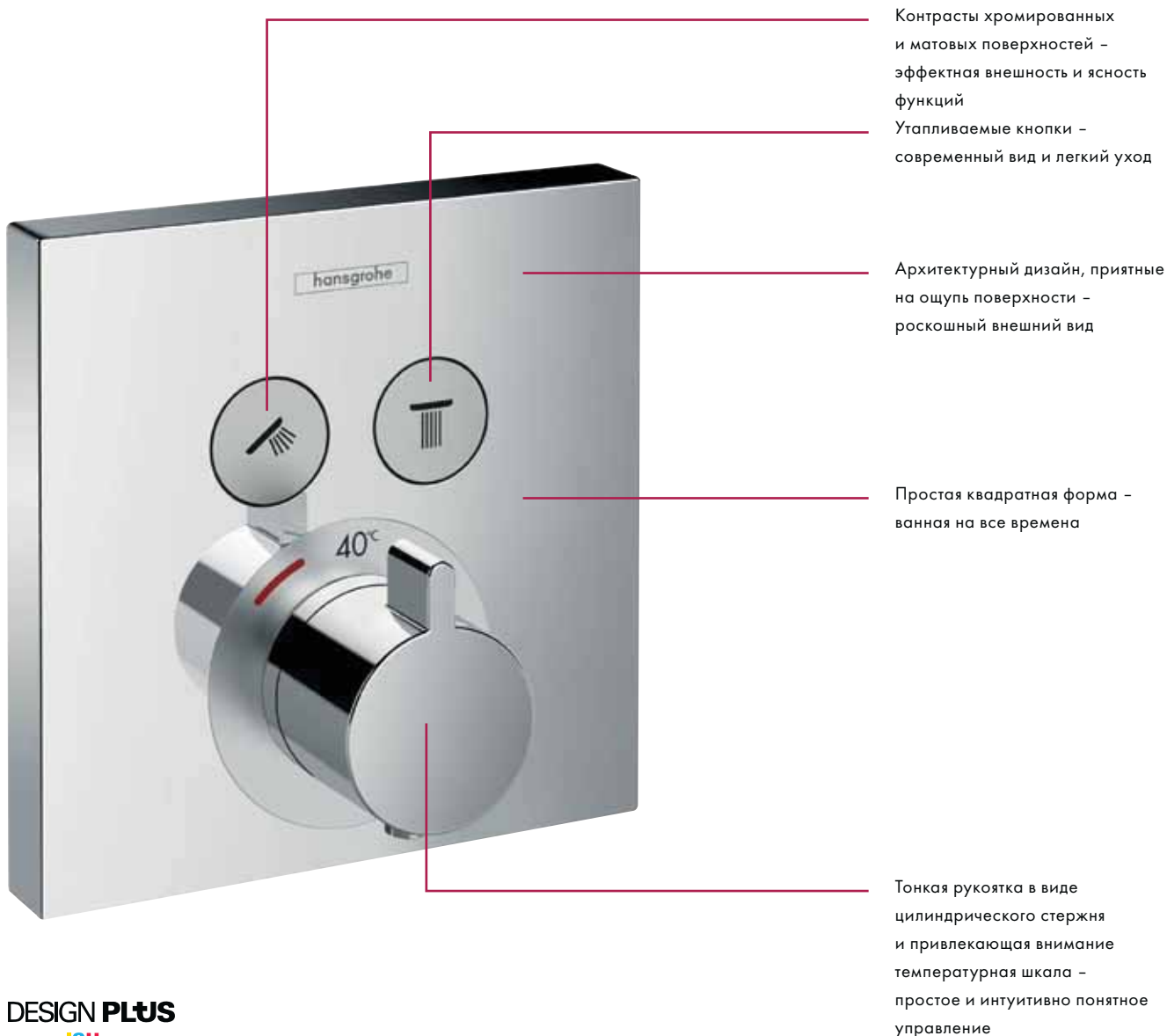

DESIGN PLUS

powered by: **ISH**



Отмеченный наградами дизайн

Благодаря своему эстетичному дизайну и удобству в использовании, линейка ShowerSelect произвела впечатление на жюри Совета по дизайну и была отмечена наградой Design Plus Award. Готовый комплект ShowerSelect для 2 потребителей получил награду Bathroom comfort for generations от ZVSHK (Германской центральной ассоциации слесарного дела, отопления и кондиционирования) за выдающийся безбарьерный дизайн.

iBox® universal и ShowerSelect®: новый способ управлять удовольствием

Форма и функциональность – отличительные черты всех готовых комплектов ShowerSelect. Они проявляются как в удобстве органов управления и интуитивно понятных средствах манипулирования, так и в простоте ухода за изделием. Готовый комплект ShowerSelect со своими многочисленными преимуществами идеален, если вы любите использовать разные душевые режимы. Порадуйте клиентов многочисленными преимуществами готовых комплектов ShowerSelect.



1
Интуитивное управление
Кнопка Select для удобного, интуитивно понятного управления, даже в условиях ограниченной подвижности.



2
Ясность
Понятные нестираемые символы упрощают управление душевой.



3
Простота эксплуатации
Выступающая кнопка подсказывает, какая функция активна в данный момент. Используя увеличитель кнопки, входящий в комплект поставки, можно управлять душевой с помощью локтя или кулака.



4
Удобство
Удобная ручка позволяет точно задать нужную температуру.



5
Чистота
Утапливаемые кнопки в выключенном положении образуют одну плоскость с розеткой, которую легко чистить.



6
Привлекательный внешний вид
Квадратная форма идеально вписывается в ванную комнату, оформленную кафелем, и подойдет любым современным ванным комнатам.



7
Экономичность
Имея дело с кнопкой, которую так просто нажать, пользователи склонны чаще выключать воду, что способствует ее экономии.



8
Удобство
Можно управлять всеми источниками подачи воды одновременно – для еще более приятного душа.

ShowerSelect® – множество значительных преимуществ одним нажатием кнопки

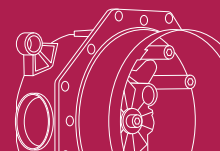

iBox® universal

Преимущества
ShowerSelect®

Преимущества, которые предлагают комплекты ShowerSelect® розничным продавцам:

- Новые уникальные для рынка продукты с привлекательным дизайном
- Дополнительные рыночные возможности благодаря охвату новых целевых групп
- Полный ассортимент для широкого круга применений
- Универсальные комбинации с любыми типами душей Raindance/Raindance Select и с продуктами конкурентов
- Простота установки с хорошо знакомой скрытой частью iBox universal, известной на рынке с 2001 года
- Высокий потенциал для обновления ванной комнаты
- Длительный срок службы благодаря механическим клапанам, а значит, довольные клиенты и отсутствие жалоб
- Правильные пиктограммы, соответствующие функциональности кнопок: все возможные комбинации включены в поставку
- Простая установка даже для решения с 4 потребителями

Преимущества, которые предлагают комплекты ShowerSelect® в проектном бизнесе:

- Новый архитектурный дизайн в линейке решений скрытого монтажа Hansgrohe
- Ясные, точные, минималистичные формы – дизайн на все времена
- Привлекательный ценовой сегмент
- Безопасное и простое планирование, поскольку комплекты предлагают решения для 1-4 потребителей
- Благодаря функции термической дезинфекции подходит как для частных, так и для публичных зон

Преимущества, которые предлагают комплекты ShowerSelect® клиентам:

- Геометрично-квадратный дизайн подходит многим ванным комнатам и разнообразным типам кафеля
- Простое управление нажатием кнопки
- Крупные значки легко читаются, символы понятны пользователю
- Легкий выбор температуры благодаря вентилю с цилиндрическим стержнем и привлекающей внимание цветной температурной шкале
- Быстрое и недорогое обновление интерьера путем замены внешней части термостата
- Простота ухода благодаря утапливаемым кнопкам
- Экономия воды: пользователи чаще склонны выключать воду, имея дело с кнопками, чем с поворотными рукоятками
- Высокий уровень комфорта благодаря возможности одновременного управления всеми источниками подачи воды

Ассортимент готовых комплектов ShowerSelect®



ShowerSelect®
Термостат
для 1 потребителя
15762, -000

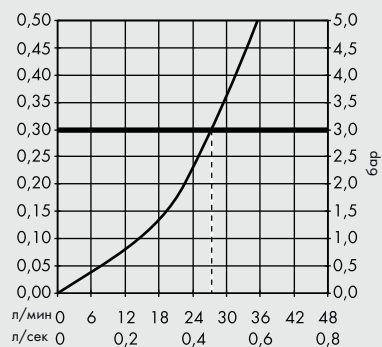
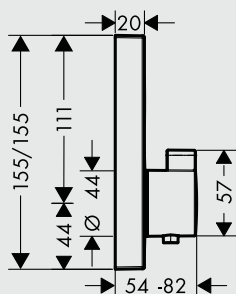

Расходные характеристики при свободном истечении.



ShowerSelect®
Термостат
для 2 потребителей
15763, -000

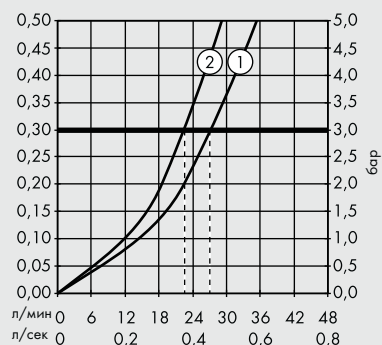
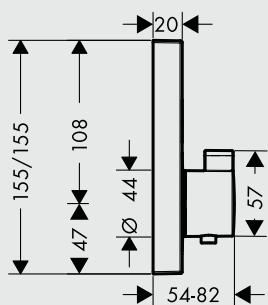

Обозначения

- ① нижний отвод
- ② верхний отвод

Расходные характеристики при свободном истечении.



ShowerSelect®
Термостат
для 2 потребителей
с FixFit и душевым держателем
15765, -000

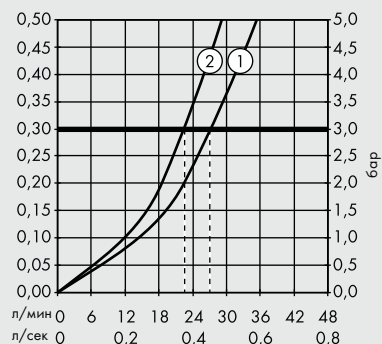
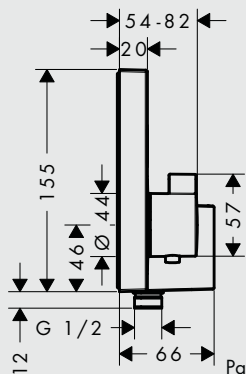

Обозначения

- ① нижний отвод
- ② верхний отвод

Расходные характеристики при свободном истечении.

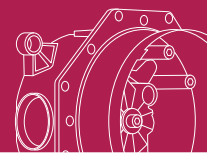

iBox® universal

Ассортимент готовых комплектов ShowerSelect®



ShowerSelect®
Запорный вентиль для 3 потребителей
15764, -000

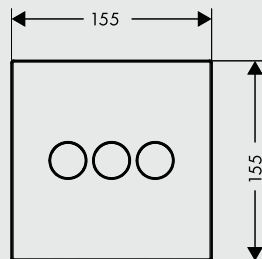

- Обозначения**
- ① левый отвод
 - ② верхний отвод
 - ③ правый отвод

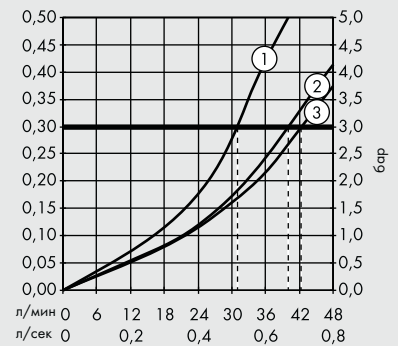

Расходные характеристики при свободном истечении.



ShowerSelect®
Термостат Highflow
15760, -000

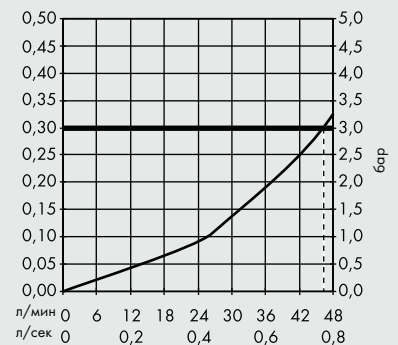
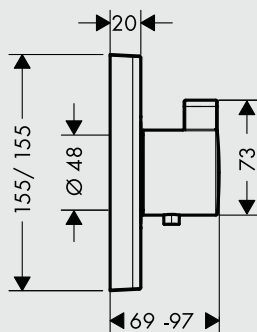

Расходные характеристики при свободном истечении.



ShowerSelect®
Термостат ShowerSelect Highflow (запорный вентиль открывает воду вниз, на ручной душ)
15761, -000

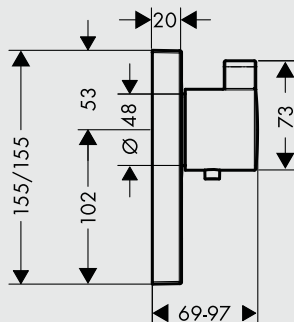

- Обозначения**
- ① нижний отвод
 - ② верхний отвод

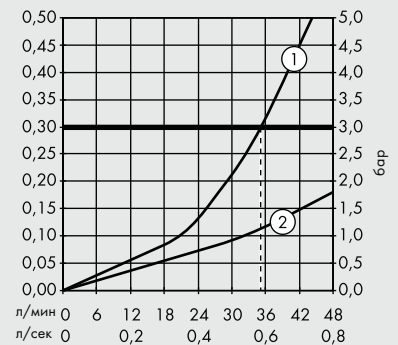

Расходные характеристики при свободном истечении.

Возможные решения для 1-4 потребителей

Душевая система с 1 потребителем

Например, ручной **или** верхний душ



Термостат ShowerSelect для 1 потребителя

Душевая система с 2 потребителями

Например, ручной **и** верхний души



Термостат ShowerSelect для 2 потребителей

Другие варианты установки



Термостат с запорным вентилем

Другие варианты установки



Термостат с запорным/переключающим вентилем



Однорычажный смеситель для душа



Однорычажный смеситель с переключающим вентилем

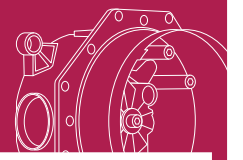

iBox® universal

Возможные решения
для 1-4 потребителей

Душевая система с 3 потребителями

Например, верхний душ (2 типа струй) и ручной душ



Запорный вентиль ShowerSelect
для 3 потребителей



Термостат ShowerSelect Highflow

Душевая система с 4 потребителями

Например, верхний душ (3 типа струй) и ручной душ



Запорный вентиль ShowerSelect
для 3 потребителей



Термостат ShowerSelect Highflow (запорный
вентиль открывает воду вниз, на ручной душ)

Другие варианты установки



iControl с запорным/переключающим вентилем



Термостат Highflow

Другие варианты установки



Trio/Quattro
с запорным/
переключающим
вентилем



Запорный
вентиль



Термостат
Highflow



Запорный
вентиль



iControl
с запорным/
переключающим
вентилем



Термостат
Highflow



Запорный
вентиль

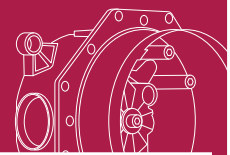

iBox® universal

Вариант установки
с 1 и 2 потребителями

Установка с 2 потребителями

Функциональная схема

Верхний душ Raindance Select S 300 2jet
27378000

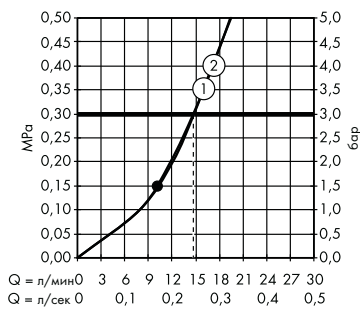

Обозначения

- ① Rain
- ② RainAir

Функциональная схема

Ручной душ Raindance S 120 3jet
26530000

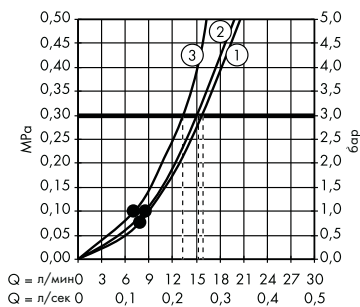

Обозначения

- ① RainAir
- ② Rain
- ③ Whirl

От • обеспечена корректная функция

Компоненты

Смесители

- Ⓑ iBox universal
01800180
Термостат ShowerSelect
15763000



Альтернатива:
Термостат Metris
с запорным/
переключающим вентилем
31573000
Возможны другие варианты.

Души

- Ⓐ Raindance Select S 300
2jet Верхний душ
27378000
- Ⓒ Raindance Select S 120
26530000
Держатель для душа Porter S
28331000
Душевой шланг Isiflex
28276000
- Ⓓ Шланговое подключение
FixFit # 27453000
- Ⓔ Система слива Staro 90
60056000

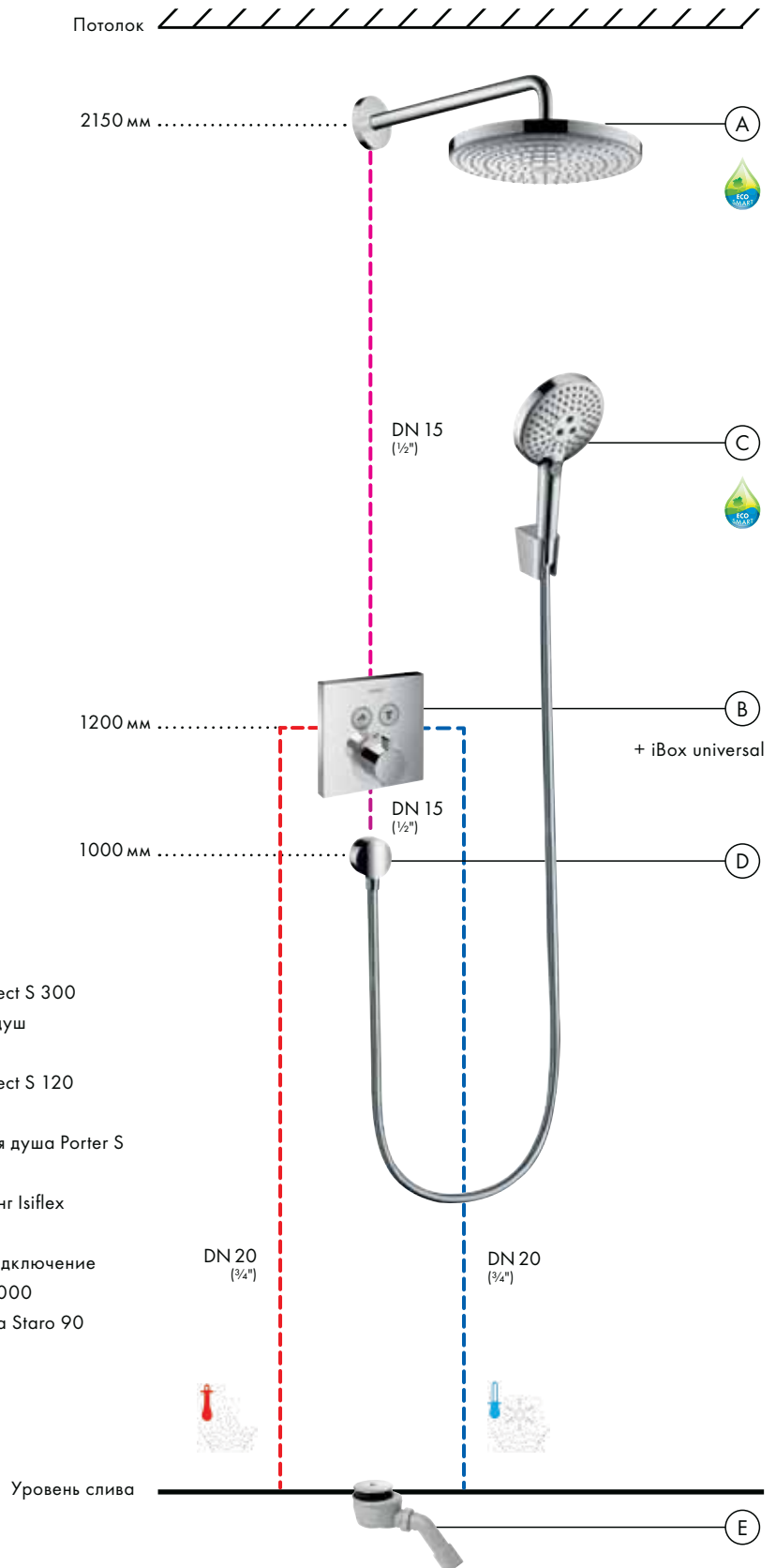

Установка с 3 потребителями, Select

Функциональная схема

Верхний душ Raindance Rainfall 2jet
#28433000

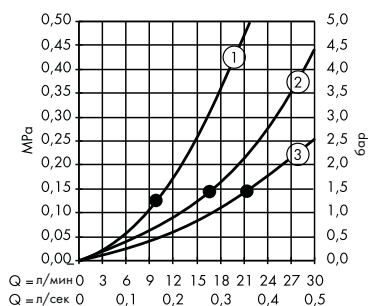

Обозначения

- ① RainAir
- ② Rainflow
- ③ RainAir + Rainflow

Функциональная схема

Ручной душ Raindance S 120 3jet
#26530000

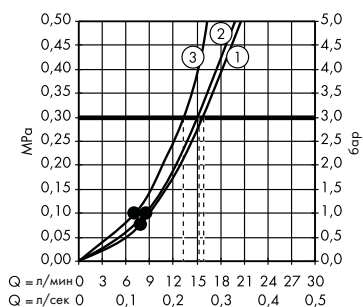

Обозначения

- ① RainAir
- ② Rain
- ③ Whirl

От • обеспечена корректная функция

Компоненты

Смесители

- Ⓒ iBox universal
#01800180
Запорный вентиль для 3
потребителей ShowerSelect
#15764000
- Ⓓ iBox universal
#01800180
Термостат ShowerSelect
#15760000

Души

- Ⓐ Raindance Rainfall 2jet
#28433000
iBox universal
#01800180
- Ⓑ Ручной душ Raindance Select
S 120 3jet
#26530000
Держатель душа Porter S
#28331000
Душевой шланг Isiflex
#28276000
- Ⓔ Шланговое подключение
FixFit #27453000
- Ⓕ Система слива Raindrain XXL
#60067000

- Альтернатива:
Metris iControl
#31958000
- Термостат Metris Highflow
#31571000

Возможны другие варианты.

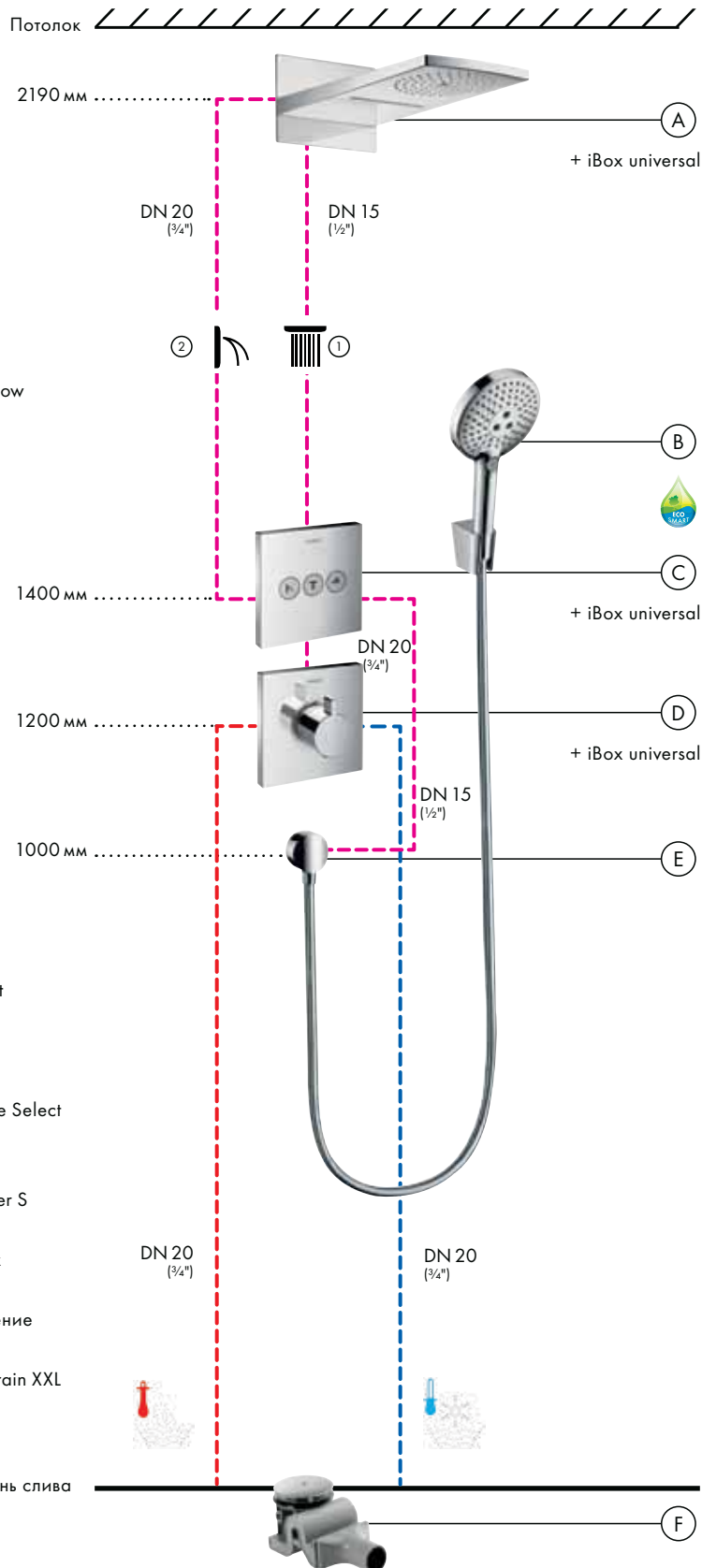

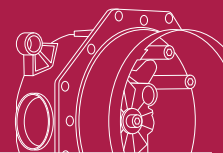

iBox® universal
 Вариант установки
 с 3 потребителями

Установка с 3 потребителями, типовая

Функциональная схема

Верхний душ Raindance Rainfall 2jet
 #28433000

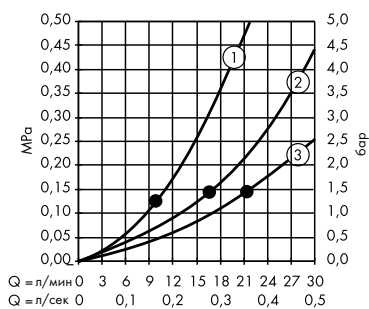

Обозначения

- ① RainAir
- ② Rainflow
- ③ RainAir + Rainflow

Функциональная схема

Ручной душ Raindance S 120 3jet
 #26530000

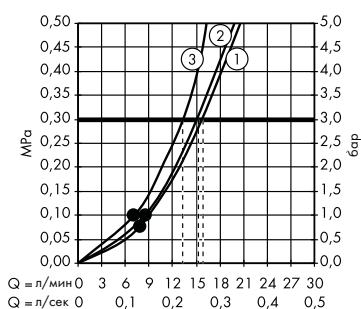

Обозначения

- ① RainAir
- ② Rain
- ③ Whirl

От • обеспечена корректная функция

Компоненты

Смесители

- С C) Скрытая часть Trio/Quattro
 # 15981180
 Запорный вентиль
 Trio/Quattro S
 # 15932000
- С D) iBox universal
 # 01800180
 Термостат Ecostat S Highflow
 # 15715000
- С E) Скрытая часть запорного
 вентиля
 # 15974180
 Запорный вентиль S DN15/
 DN20 # 15972000

Души

- С A) Raindance Rainfall 2jet
 # 28433000
 iBox universal
 # 01800180
- С B) Ручной душ Raindance Select
 S 120 3jet
 # 26530000
 Держатель душа Porter S
 # 28331000
 Душевой шланг Isiflex
 # 28276000
- С F) Шланговое подключение
 FixFit # 27453000
- С G) Система слива Raindrain XXL
 # 60067000

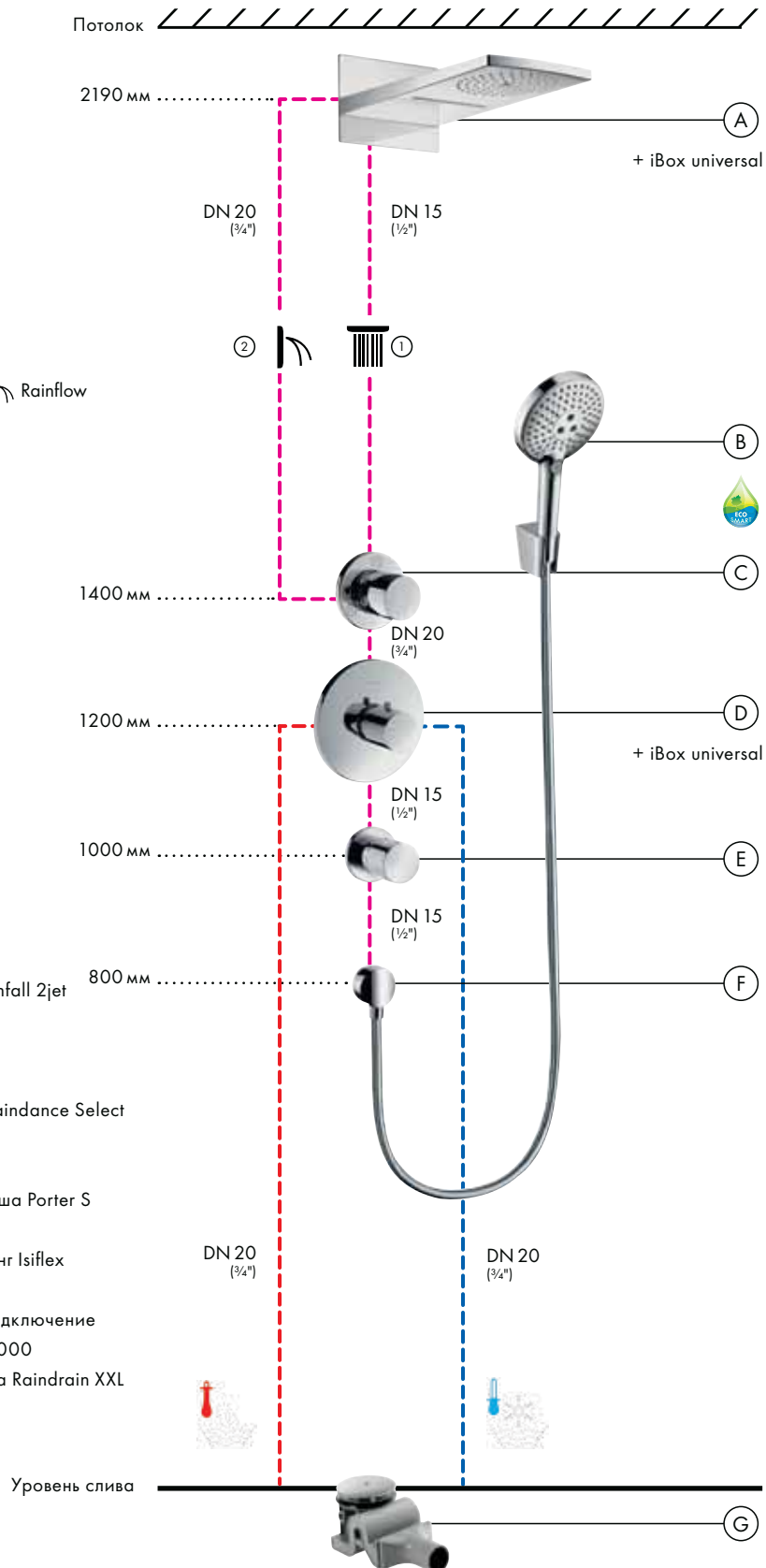

Установка с 4 потребителями, Select

Функциональная схема

Верхний душ Raindance Rainfall 3jet
28411000

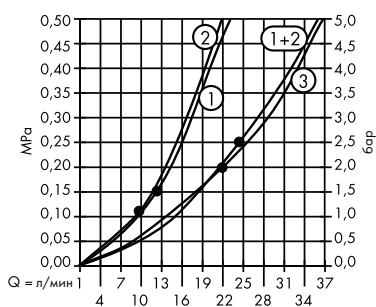

Обозначения

- ① Rain
- ② Whirl
- ③ RainAir

Функциональная схема

Ручной душ Raindance S 120 3jet
26530000

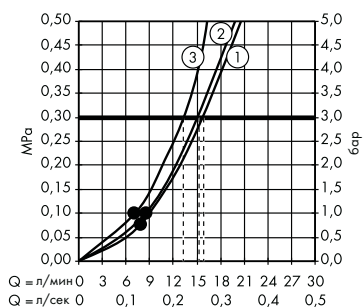

Обозначения

- ① RainAir
- ② Rain
- ③ Whirl

От • обеспечена корректная функция

Компоненты

Смесители

- Ⓒ iBox universal
01800180
Запорный вентиль
ShowerSelect для
3 потребителей
15764000
- Ⓓ iBox universal
01800180
Термостат ShowerSelect
15761000

Души

- Ⓐ Raindance Rainfall 3jet
28411000
iBox universal
01800180
- Ⓑ Ручной душ Raindance Select
S 120 3jet
26530000
Держатель душа Porter S
28331000
Душевой шланг Isiflex
28276000
- Ⓔ Шланговое подключение
FixFit # 27453000
- Ⓕ Система слива Raindrain XXL
60067000

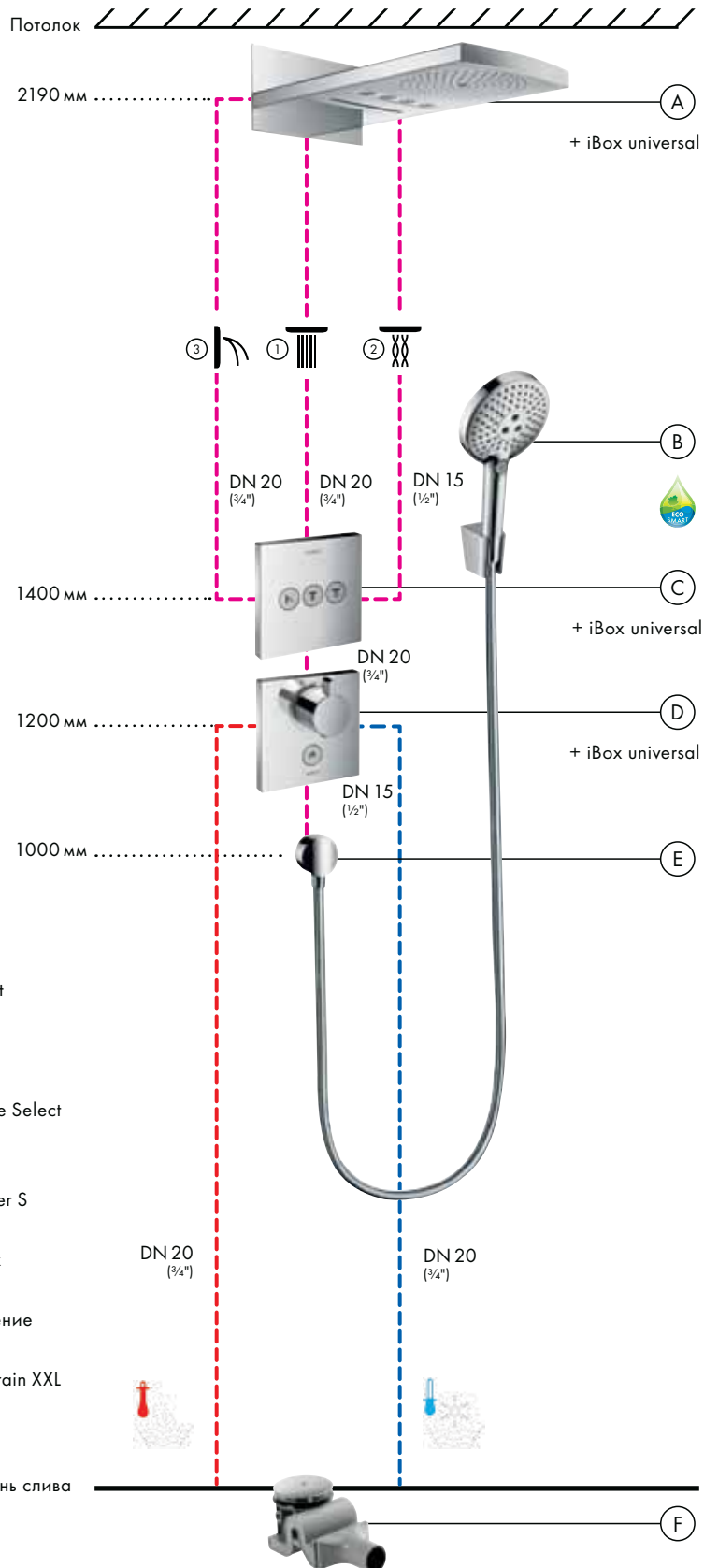

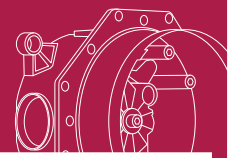

iBox® universal

Вариант установки
с 4 потребителями

Установка с 4 потребителями, типовая

Функциональная схема

Верхний душ Raindance Rainfall 3jet
28411000

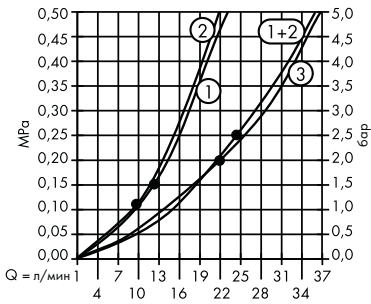

Обозначения

- ① RainAir
- ② Whirl
- ③ Rainflow

Функциональная схема

Ручной душ Raindance S 120 3jet
26530000

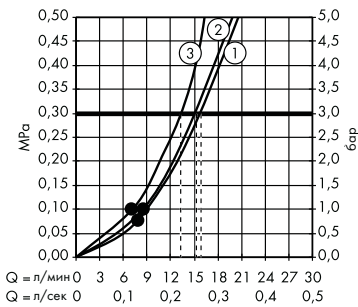

Обозначения

- ① RainAir
- ② Rain
- ③ Whirl

От • обеспечена корректная функция

Компоненты

Смесители

- С C) Скрытая часть Quattro
15930180
Запорный вентиль Trio/
Quattro S # 15932000
- С D) Скрытая часть запорного
вентиля # 15970180
Запорный вентиль S
DN15/DN20 # 15972000
- С E) iBox universal
01800180
Термостат Ecostat S
15715000
- С F) Скрытая часть запорного
вентиля # 15974180
Запорный вентиль S
DN15/DN20 # 15972000

Души

- С A) Raindance Rainfall 3jet
28411000
iBox universal
01800180
- С B) Ручной душ Raindance Select
S 120 3jet
26530000
Держатель душа Porter S
28331000
Душевой шланг Isiflex
28276000
- С F) Шланговое подключение
FixFit # 27453000
- С G) Система слива Raindrain XXL
60067000

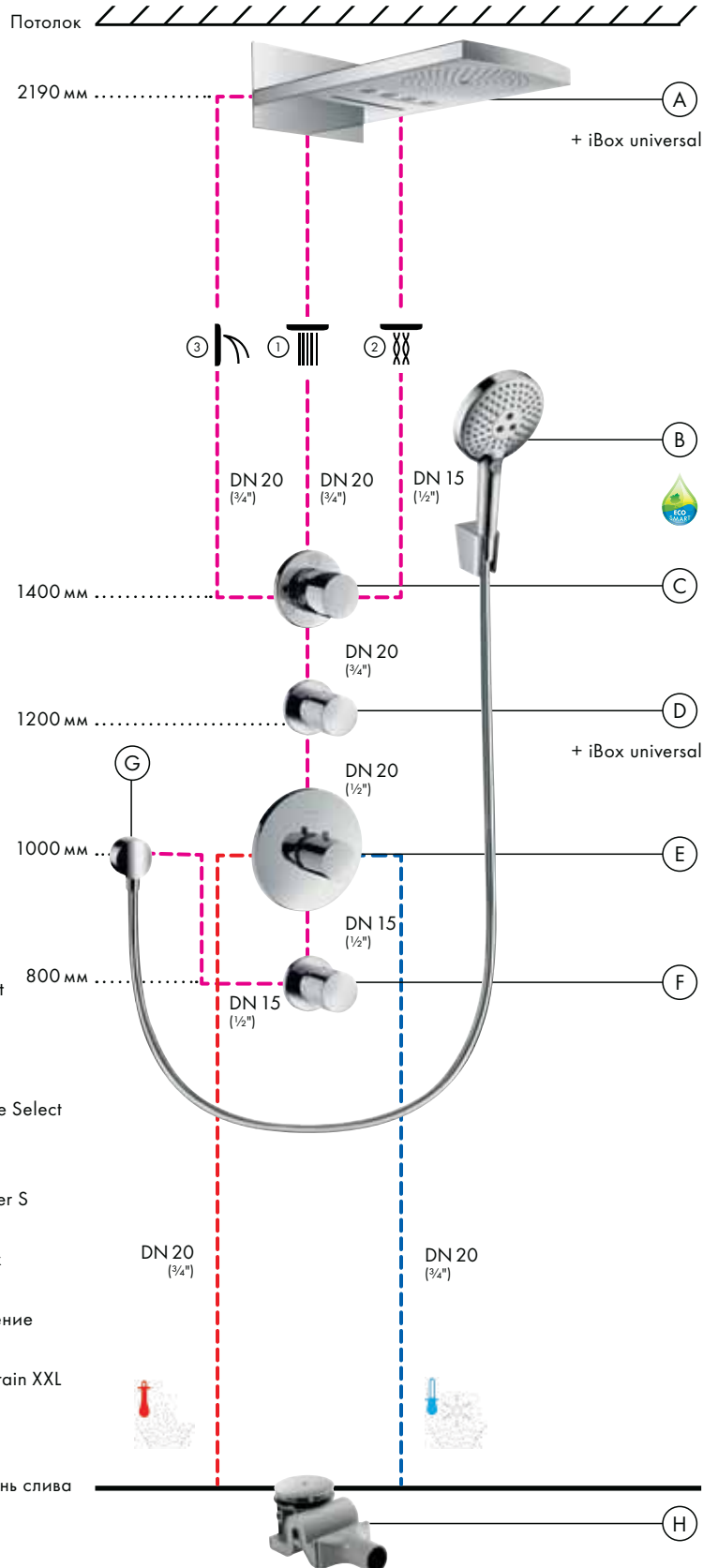

Возможны другие варианты.

Установка iBox® universal

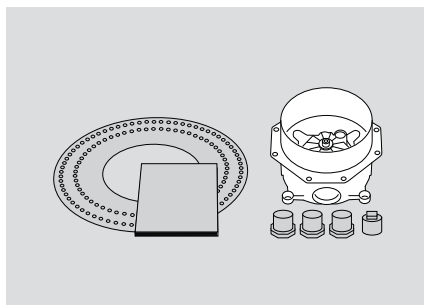

Все включено. iBox universal, уплотнительная манжета, 3 редуцирующих nipples с $\frac{3}{4}$ " на $\frac{1}{2}$ ", 1 заглушка $\frac{3}{4}$ ", промыв. блок, защитная накладка, 1 заглушка для монтажа излива на ванну Eхаfill (с набором слива-перелива), инструкция по монтажу. Никаких дополнительных заказов!

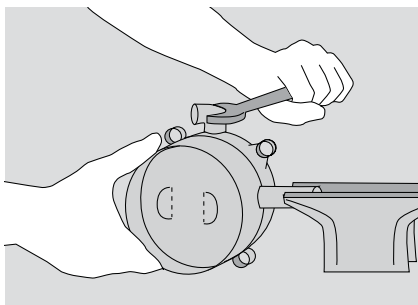

Совет по монтажу. Чтобы прикрутить подводки, вставьте iBox universal в тиски при помощи патрубка с резьбой $\frac{3}{4}$ ".

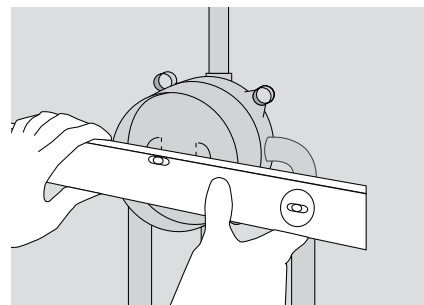

В правильном положении. При помощи специальных инструментов iBox universal можно быстро разместить в нужном месте.

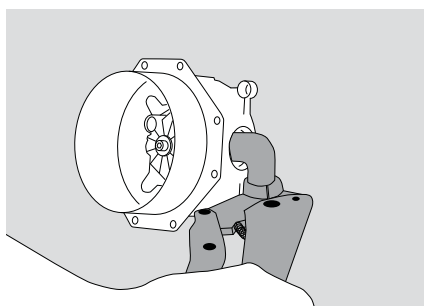

Хорошая фиксация. Благодаря тому, что iBox universal совместим со всеми системами подводки, все фитинги обжимаются непосредственно на нем.

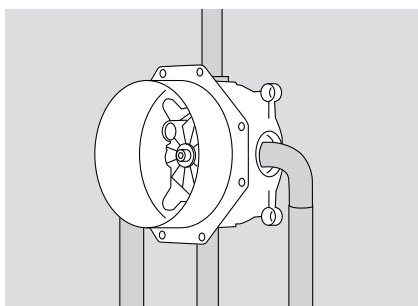

Подходит ко всем монтажным системам. Два крепежных уровня, а также свобода в выборе вида крепления делает iBox universal универсальным продуктом, подходящим всем существующим монтажным системам.

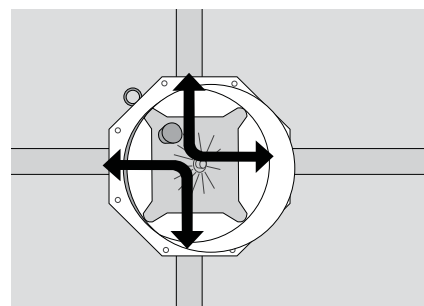

Промыв в соответствии с нормами DIN 1988. В комплект поставки входит промывной блок, который обеспечивает правильный и беспроblemный промыв как подводящих, так и распределенных по потребителям труб.

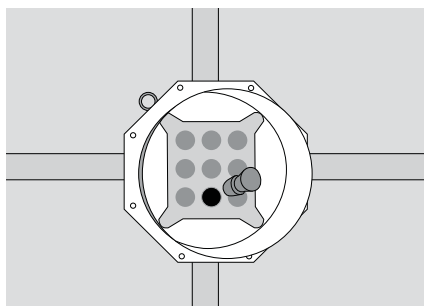

Заглушка для выхода на Eхаfill. Заглушка позволяет сохранять давление во всей системе после проверки подводок и наполнения ванны водой, отключив при этом налив.



127 мм – круговая фреза. Сознательно выбранная круглая форма iBox universal делает возможным применение круговой дрели. Это так же обеспечивает удобную работу на панелях при монтаже перед стеной или же на облицовочной плитке.

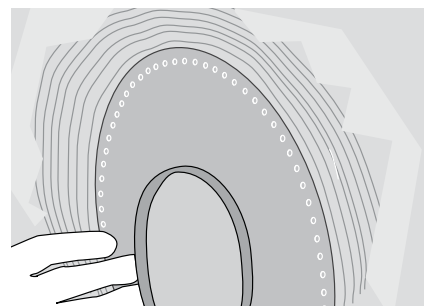

Уплотнительная манжета для монтажа на стене. Чтобы обеспечить полную герметичность при монтаже перед стеной, на стену накладывается уплотнительная манжета, прямо на PGI ластогум или подобный ему уплотнитель.

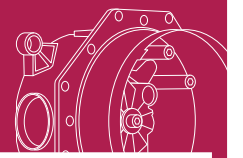

Установка готового комплекта ShowerSelect®

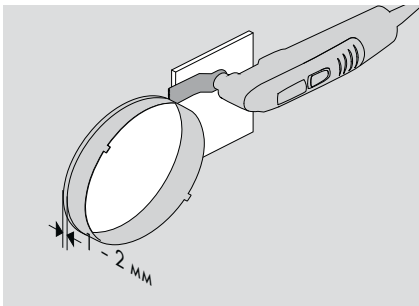

Оставьте свободный край 1-2 мм. Выступающий ободок iBox universal отрезается острым резакром или аналогичным инструментом на расстоянии примерно 2 мм от кафеля. Не повредите кафель. Залейте шов силиконом.

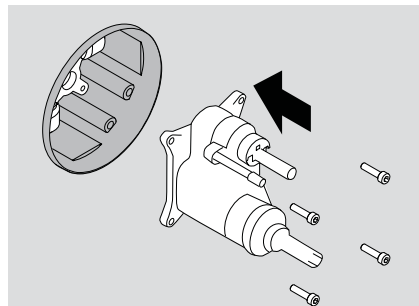

Установите функциональный блок. Сначала снимите блок промывки. Вставьте функциональный блок ShowerSelect и закрепите его с помощью приложенных фиксирующих материалов; момент затягивания – 5 Нм.

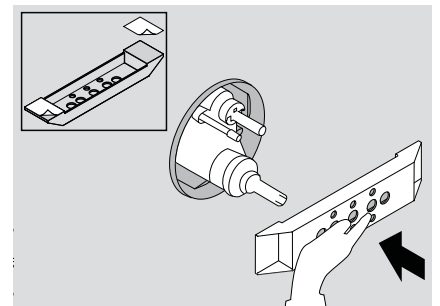

Приложенный шаблон. Шаблон с соответствующими отверстиями используется для подрезания штока кнопки.

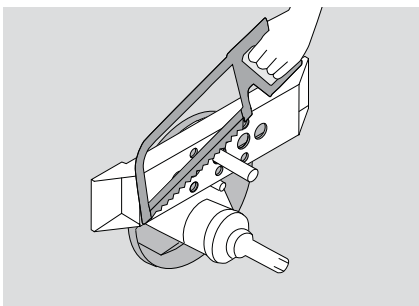

Уменьшите высоту. Выступающие части кнопки спиливаются вровень с высотой шаблона. Все неровности зачищаются наждачной бумагой или надфилем.

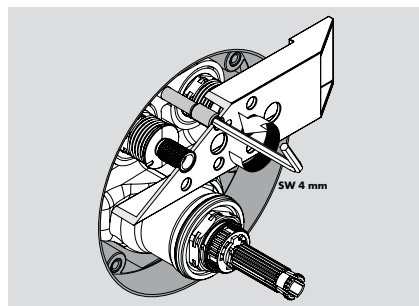

Центровочный винт. Разместите шаблон и отвинтите центровочный винт шестигранником (SW 4 мм) до внутреннего края шаблона.

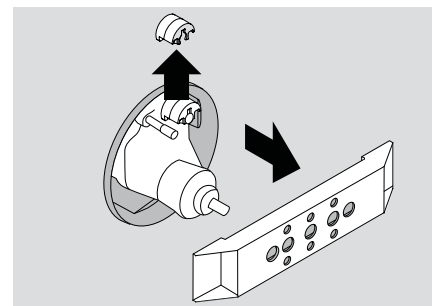

Снимите крепления пружины. Снимите шаблон и вытяните крепление наверх.

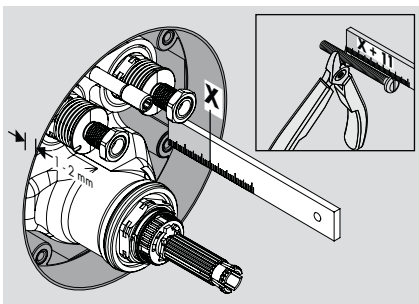

Точное измерение. Используйте складной метр или ленту для измерения длины фиксирующих винтов держателя декоративной розетки. Используйте кусачки для обрезания пластиковых винтов до расчетной длины.

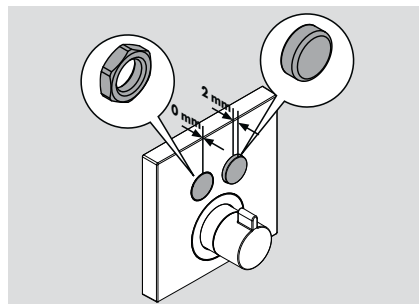

Фиксация кнопок. В стандартном случае кнопка устанавливается заподлицо с розеткой. В случае использования удлинителя – выступает на 2 мм.

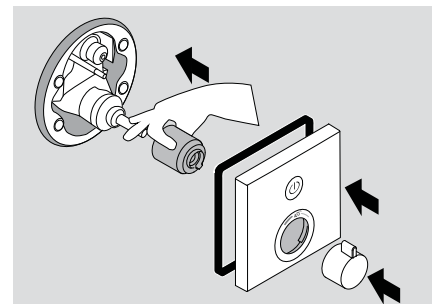

Установите готовый комплект. Затяните круглый держатель розетки пластиковыми винтами и установите гильзу на место. Вставьте уплотнитель из пористой резины в декоративную розетку. Защелкните розетку на круглом держателе. Установите рукоятку.

Увеличение высоты кнопки Select

Приложенные удлинители используются для увеличения высоты кнопки на 2 мм. Это позволяет сделать работу с органом управления еще более простой. Пользователи с ограниченными возможностями могут использовать локоть или кулак.

Без удлинителя



Кнопка без удлинителя выключена, установлена вровень



Кнопка без удлинителя включена, 4 мм

С удлинителем



Кнопка с удлинителем выключена, 2 мм



Кнопка с удлинителем включена, 6 мм

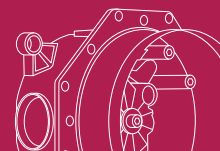

iBox® universal

Монтаж

Монтаж готового комплекта

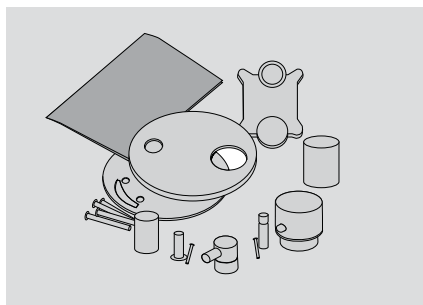

iBox® universal. Все готово к водным процедурам: функциональный блок, крепежные болты, несущая розетка, гильзы, адаптер рукоятки, ручки и инструкция по монтажу.

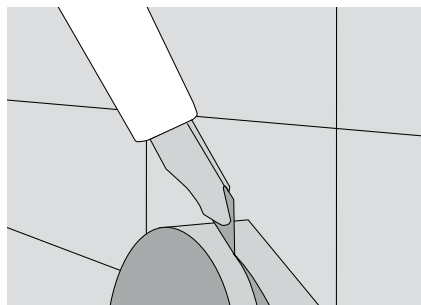

28 мм выравнивание с плиткой. После облицовки плиткой выступающий край iBox universal обрезается ножом до 2 мм. Так гарантируется абсолютная герметичность между стеной и iBox universal.

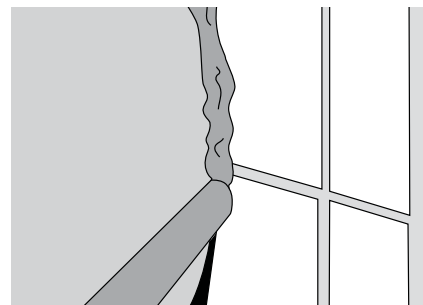

Нанести силикон на швы. Чтобы обеспечить полную защиту от мелких капель воды, швы между iBox universal и плиткой покрываются силиконом.

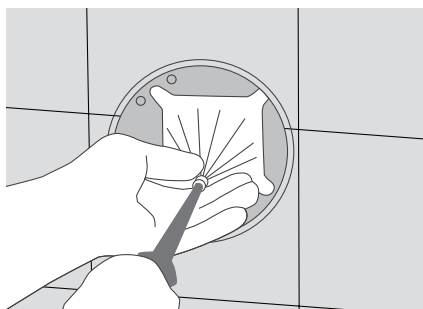

Демонтаж промывного блока. Перед установкой функционального блока удаляется промывной блок посредством откручивания винта (с помощью шестигранника). Не забудьте отключить воду!



Установка функционального блока. При помощи входящего в комплект поставки крепежного винта функциональный блок прикручивается напрямую к подсоединительному.

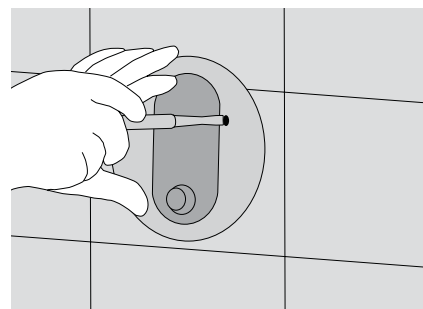

Установка несущей розетки. Пластиковыми винтами розетка прикручивается к корпусу iBox universal. Таким образом обеспечивается хорошая звукоизоляция вплоть до плитки. Уплотнитель из микропористой резины не пропускает воду в области швов.

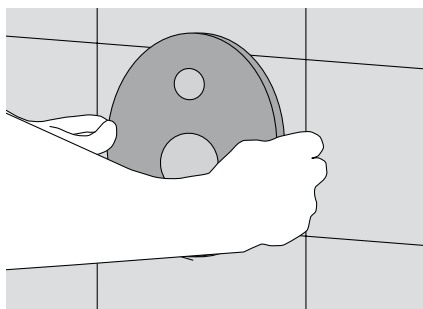

Безрезьбовая декоративная розетка. Декоративная розетка просто насаживается на несущую раму, вам не понадобятся ни шурупы, ни болты. Герметизирующая микропористая резина и специальные кольца надежно фиксируют отверстия для гильзы рукоятки.

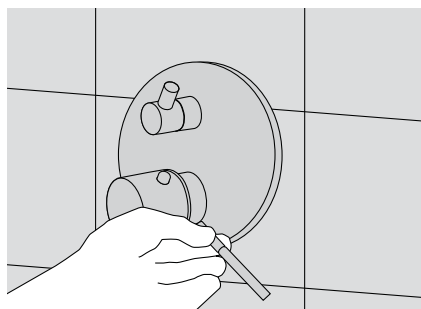

Закрепление рукояток. В заключении рукоятки устанавливаются и прикручиваются.

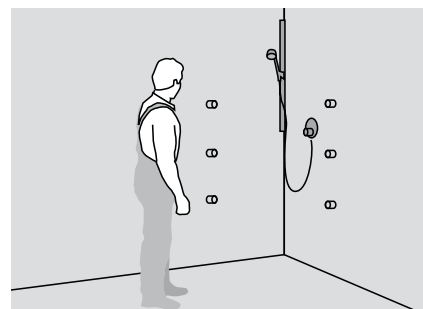

Завершающий этап. За короткое время и без дополнительных заказов расходных материалов (например, промывных заглушек или различных крепежей), iBox universal и желаемая внешняя часть легко и просто монтируются в ванной комнате.

Технические данные и масштабные чертежи

iBox® universal, техническая информация

Рабочее давление:	max. 1 MPa
Рекомендуемое рабочее давление	0,1-0,5 MPa
Испытательное давление (1 MPa = 10 bar = 147 PSI)	1,6 MPa
Температура горячей воды	max. 80 °C
Рекомендуемая температура горячей воды	65 °C
Размеры соединений	¾"
Соединения	вода - справа, горячая - слева
Безнапорный поток	0,3 MPa
на выходе из смесителя для ванны	31 л/мин
на выходе из смесителя для душа	24 л/мин
Однорычажный смеситель для душа	32 л/мин
Термостат	43 л/мин
Термостат с запорным вентилем	26 л/мин
Термостат с запорным/ переключающим вентилем	26 л/мин
Термостат Highflow	48 л/мин
Испытательная отметка	DVGW, SVGW

iBox® universal
Вывод 2, т.е. душ (верх)

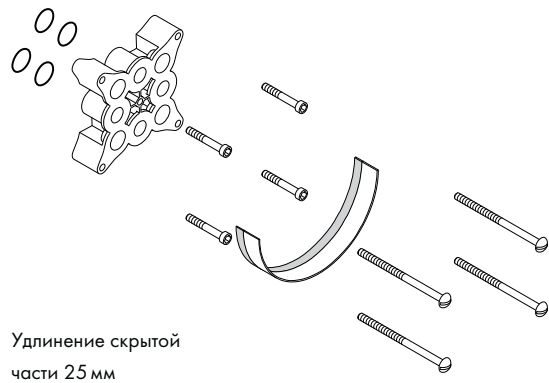
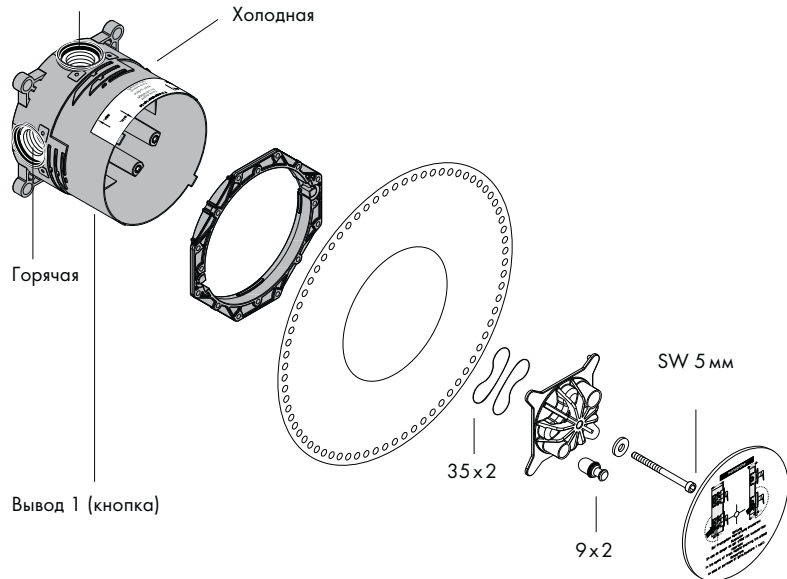

Удлинение скрытой части 25 мм

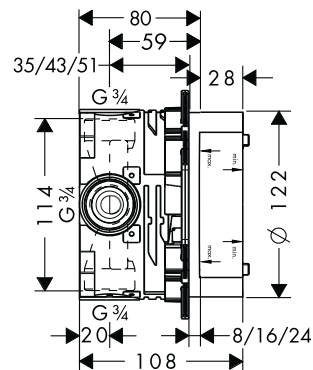
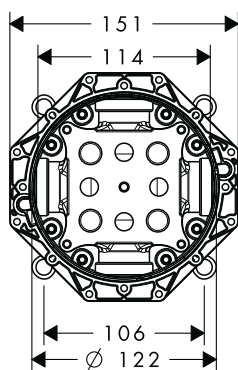

Вид iBox® universal спереди и сбоку



Удлинение скрытой части 22 мм (при небольшой глубине монтажа)

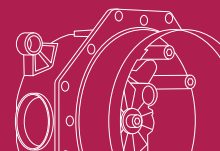

iBox® universal

Технические данные

Советы по установке

Советы по установке

Советы по установке

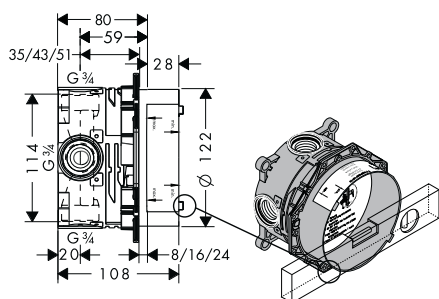
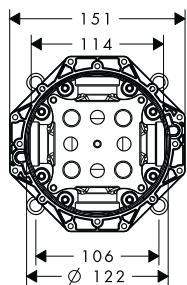

Инсталлируйте скрытую часть таким образом, чтобы **горячая вода подсоединялась слева, а холодная – справа**. Монтажная глубина – от 80 до 108 мм.

Набор для удлинения 25 мм – при глубоком монтаже:

13595000

Набор для удлинения 22 мм – при недостаточной глубине монтажа:

13596000 для розетки Ø 170 мм

13597000 для розетки Ø 150 мм

97407000 для розетки Ø 172 мм

15597000 для PuraVida

13593000 для ShowerSelect

Скрытая часть может быть установлена согласно существующим условиям на объекте. iBox universal пригоден и для ванн, и для душей. Для однорычажных смесителей для ванн нижний вывод (вывод 1) является предпочтительным. Для душевых установок неиспользуемый вывод должен быть закрыт заглушкой.

Вращательно-симметричный базовый блок iBox universal может устанавливаться как горизонтально, так и вертикально.

Исключение: установка со смесителями для ванн с защитными комбинациями, где возможна только вертикальная установка.

Промывание

Промойте всю установку в соответствии с DIN 1988/EN 1717, часть 2. Стрелки на промывном блоке указывают направление потоков воды от подводящих труб на распределенные по потребителям выводы (холодная вода – к выводу 1, а горячая – к выводу 2). Если требуется только один вывод, нужно использовать заглушку А (см. рисунок ниже).

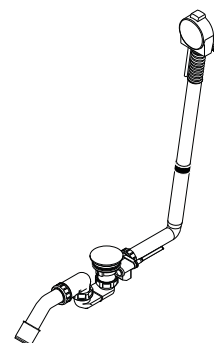
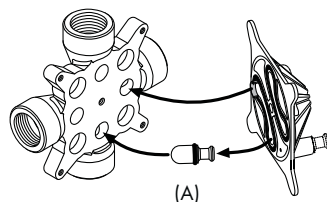
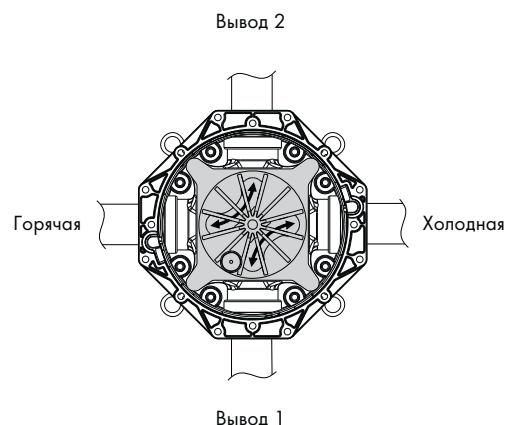

iBox® universal в сочетании с изливом на ванну Exafill с системой слива:

перекройте воду на Exafill на время монтажа!

Монтаж каркаса:

1. Установите iBox universal
2. Проложите соединения к Exafill и установите металлические заглушки
3. Промойте трубы и проверьте давление и возможные протечки

Установка ванны:

1. Перекройте воду
2. Установите Exafill и подсоедините его к трубам
3. Промойте трубу, ведущую к Exafill, при помощи тестовой выпускной насадки и проверьте систему на герметичность
4. Отключите воду в водомере на межэтажное перекрытие здания
5. Снимите блок промывки
6. Вставьте заглушку (А) в выпуск Exafill
7. Установите блок промывки
8. Включите воду

Инструкции по установке смотрите на сайте pro.hansgrohe.ru.

Обзор изделий: готовые комплекты Hansgrohe®

Термостаты/смесители, внешние части

ShowerSelect®



Термостат Highflow
15760,-000

ShowerSelect®



Термостат Shower
Select Highflow для 1
потребителя (внизу)
и 1 дополнительного
потребителя (вверху)
15761,-000

ShowerSelect®



Запорный вентиль
для 3 потребителей
15764,-000

ShowerSelect®



Термостат
для 1 потребителя
15762,-000

ShowerSelect®



Термостат
для 2 потребителей
15763,-000

ShowerSelect®



Термостат
для 2 потребителей
с FixFit и держателем
душа
15765,-000



PuraVida®



Термостат
15770,-000,-400

Без рис.
Highflow
15772,-000,-400

PuraVida®



Термостат с
запорным вентилем
15775,-000,-400

Без рис.
с запорным/
переключающим
вентилем
15771,-000,-400

PuraVida®



Запорный/
переключающий
вентиль
15777,-000,-400

PuraVida®



Смеситель для ванны
15445,-000,-400
15447,-000,-400*

PuraVida®



Смеситель для душа
15665,-000,-400

Metris®



Термостат
31570,-000

Без рис.
Highflow
31571,-000

Metris®



Термостат с
запорным вентилем
31572,-000

Без рис.
с запорным/
переключающим
вентилем
31573,-000

Metris®



Запорный/
переключающий
вентиль
31958,-000

Metris®



Смеситель для ванны
31493,-000
31487,-000*

Metris®



Смеситель для душа
31685,-000

Metris® S



Смеситель для ванны
31465,-000
31466,-000*

Metris® S



Смеситель для душа
31665,-000

Metris® Classic



Смеситель для ванны
31485,-000
31486,-000*

Metris® Classic



Смеситель для душа
31676,-000

Metris® Classic



Термостат с запорным/
переключающим
вентилем
15753,-000

Подробности и перечень поверхностей смотрите в прайс-листе или каталоге Hansgrohe.

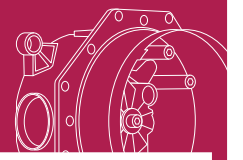

iBox® universal

Обзор изделий: готовые комплекты Hansgrohe

Talis® E²



Смеситель для ванны
31645,-000
31646,-000*

Talis® E²



Смеситель для душа
31666,-000

Talis®/Talis® S



Смеситель для ванны
32475,-000
32477,-000*

Talis®/Talis® S



Смеситель для душа
32675,-000

Talis® Classic



Смеситель для ванны
14145,-000
14146,-000*

Talis® Classic



Смеситель для душа
14165,-000

Focus®



Смеситель для ванны
31945,-000
31946,-000*

Focus®



Смеситель для душа
31965,-000

Focus® E



Смеситель для ванны
31744,-000

Focus® E



Смеситель для душа
31761,-000

Focus® S



Смеситель для ванны
31743,-000

Focus® S



Смеситель для душа
31763,-000

Ecostat® S



Термостат
15711,-000

Без рис.
Highflow
15715,-000

Ecostat® S



Термостат с
запорным вентилем
15701,-000

Без рис.
с запорным/
переключающим
вентилем
15721,-000

iControl® S



Запорный/
переключающий
вентиль
15955,-000

Верхние души/Showerpipe – монтаж со скрытой частью iBox® universal

Raindance® Rainfall® 240 Air 3jet



Без подсветки # 28411,-000,-400
С подсветкой # 28410,-000,-400

Raindance® Rainfall® 180 Air 2jet



28433,-000,-400

Raindance® Select E 300 3jet



Верхний душ
26468,-000, 400

Raindance® E 420 Air 2jet



Верхний душ
27372,-000

Raindance® 240























Showerpipe
27145,-000

* со встроенной защитной комбинацией в соответствии с EN 1717, часть 2.

Обзор изделий: готовые комплекты Axor®

Термостаты/смесители, внешние части

Axor® Massaud	Axor® Massaud	Axor® Massaud	Axor® Massaud	Axor® Starck Organic	Axor® Starck Organic	Axor® Starck Organic	Axor® Starck Organic
							
Термостат # 18740,-000	Термостат с запорным вентилем # 18745,-000	Смеситель для душа # 18455,-000 # 18457,-000*	Смеситель для ванны # 18655,-000	Термостат # 12710,-000	Термостат с запорным вентилем # 12715,-000	Смеситель для ванны # 12415,-000 # 12416,-000*	Смеситель для душа # 12605,-000
Без рис. Highflow # 18741,-000	Без рис. с запорным/ переключающим вентилем # 18750,-000			Без рис. Highflow # 12711,-000	Без рис. с запорным/ переключающим вентилем # 12716,-000		
Axor® Starck	Axor® Starck	Axor® Starck	Axor® Starck	Axor® Starck X	Axor® Starck X	Axor® Starck X	Axor® Starck X
							
Термостат # 10710,-000	Термостат с запорным вентилем # 10700,-000	Смеситель для ванны # 10416,-000 # 10418,-000*	Смеситель для душа # 10616,-000	Термостат # 10716,-000	Термостат с запорным вентилем # 10706,-000	Смеситель для ванны # 10445,-000 # 10447,-000*	Смеситель для душа # 10645,-000
Без рис. Highflow # 10715,-000	Без рис. с запорным/ переключающим вентилем # 10720,-000			Без рис. Highflow # 10717,-000	Без рис. с запорным/ переключающим вентилем # 10726,-000		
Axor® Urquiola	Axor® Urquiola	Axor® Urquiola	Axor® Urquiola	Axor® Urquiola			
							
Термостат # 11730,-000	Термостат с запорным вентилем # 11732,-000	Смеситель для ванны # 11425,-000 # 11426,-000*	Комбинация излив/ держатель душа # 11435,-000	Смеситель для душа # 11625,-000			
Без рис. Highflow # 11731,-000	Без рис. с запорным/ переключающим вентилем # 11733,-000						

Подробности и перечень поверхностей смотрите в прайс-листе или каталоге Hansgrohe.

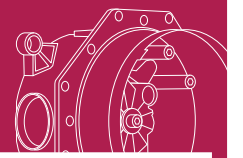

iBox® universal

Выберите свой душ

Axor® Bouroullec



Термостат
19700,-000

Без рис.
Highflow
19702,-000

Axor® Bouroullec



Термостат с
запорным вентилем
19704,-000

Без рис.
с запорным/
переключающим
вентилем
19706,-000

Axor® Bouroullec



Смеситель для
ванны
19421,-000
19422,-000*

Axor® Bouroullec



Смеситель для
душа
19621,-000

Axor® Uno²



Термостат
38375,-000

Без рис.
Highflow
38715,-000

Axor® Uno²



Термостат с
запорным вентилем
38700,-000

Без рис.
с запорным/
переключающим
вентилем
38720,-000

Axor® Uno²



Смеситель для
ванны
38425,-000
38427,-000*

Axor® Uno²



Смеситель для
душа
38625,-000

Axor® Citterio



Термостат
39715,-000
39710,-000**

Без рис.
Highflow
39716,-000
39711,-000**

Axor® Citterio



Термостат с
запорным вентилем
39705,-000
39700,-000**

Без рис.
с запорным/
переключающим
вентилем
39725,-000
39720,-000**

Axor® Citterio



Смеситель для
ванны
39455,-000
39457,-000*

Axor® Citterio



Смеситель для
душа
39655,-000

Axor® Citterio M



Термостат
34715,-000

Без рис.
Highflow
34716,-000

Axor® Citterio M



Термостат с
запорным вентилем
34705,-000

Без рис.
с запорным/
переключающим
вентилем
39725,-000

Axor® Citterio M



Смеситель для
ванны
34425,-000
34427,-000*

Axor® Citterio M



Смеситель для
душа
34625,-000

Axor® Carlton



Термостат
17710,-000,-090
17715,-000,-090***

Без рис.
Highflow
17712,-000,-090
17716,-000,-090***

Axor® Carlton



Термостат с
запорным вентилем
17700,-000,-090
17705,-000,-090***

Без рис.
с запорным/
переключающим
вентилем
17720,-000,-090
17725,-000,-090***

Axor® Montreux



Термостат
16810,-000,-820

Без рис.
Highflow
16815,-000,-820

Axor® Montreux



Термостат с
запорным вентилем
16800,-000,-820

Без рис.
с запорным/
переключающим
вентилем
16820,-000,-820

* со встраиваемой защитной комбинацией в соответствии с 1717, часть 2.

** с рычаговой ручкой.

*** с крестообразной ручкой.

Скрытая часть Hansgrohe iBox universal по-настоящему многофункциональна: она создает больше пространства, свободы движения и возможностей планирования в ванной. Кроме того, установка iBox действительно требует мало времени. Подробнее о iBox universal и его преимуществах – на сайте www.pro.hansgrohe.ru/ibox



Мы сделали все возможное, чтобы изготовление этой брошюры не нанесло вреда окружающей среде. Вы тоже можете внести свой вклад в защиту окружающей среды, если, прочитав брошюру, передадите ее другим людям или отдадите в переработку.



Информацию о верхних душах и душевых системах Hansgrohe вы также найдете на сайте www.hansgrohe.ru

В разделе «Где купить» на нашем сайте вы найдете адрес ближайшего магазина, где можно приобрести продукцию Hansgrohe.

Россия – Hansgrohe · 107023 Москва · Семеновская пл., 1А · БЦ «Соколиная гора» (2 1 этаж)
 телефон +7 495 6470735 · факс +7 495 6470745 · info@hansgrohe.ru · www.hansgrohe.ru

Балтийские государства – Hansgrohe SE · P.O. Box 1145 · D-77757 Schiltach
 телефон +49 7836 51-0 · факс +49 7836 51-1300 · info@hansgrohe.com · www.hansgrohe.com

Государства СНГ – Hansgrohe · Алматы · Бостандыкский район · «Микрорайон КЕРЕМЕТ», дом № 1, часть А3 · телефон +7 (727) 315-09-16 · факс: +7 (727) 315-09-17 · info@hansgrohe.kz
www.hansgrohe.kz

Украина – Hansgrohe · 03040 Киев · ул. Васильковская, 1, офис 205 · телефон +38 044 5685012
 факс +38 044 5685012 · info@hansgrohe.kiev.ua · www.hansgrohe.ua
 Реквизиты: Hansgrohe SE, Postbox 11 45, D-77757 Schiltach



gu-RF Памятка iBox® universal · Возможны технические изменения и расхождения в цвете по полиграфическим причинам.
 Форма № 84230231 · 09/13/5.2 · Отпечатано в Германии · Напечатано на бумаге, отбеленной без применения хлора.

